

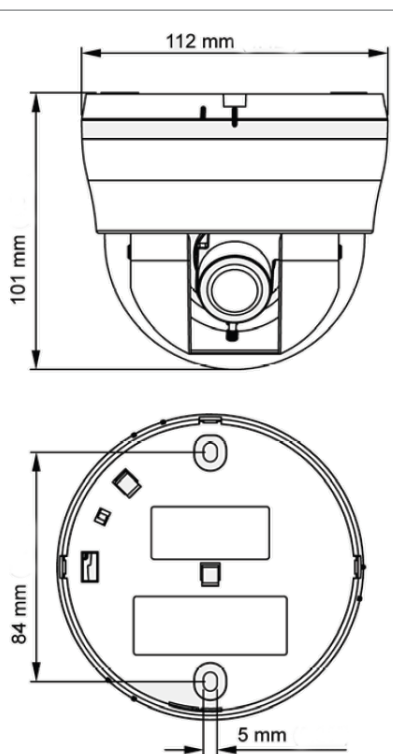

Die Leistungsmerkmale im Überblick

- 600 TVL
- 2,8mm - 10,5mm DC-Iris Objektiv
- 2D-DNR
- Bewegungserkennung
- Privatzonenmaskierung



Vielfältige Einsatzbereiche

Prall gefüllt mit vielfältigen Funktionen zeigt sich der kompakte Dome MDCB-311PA. Hervorzuheben ist die hohe Lichempfindlichkeit, wodurch auch bei ungünstigen Lichtverhältnissen gute Bilder geliefert werden.

Herausragende Produktvorteile

Mittels des integrierten Vario-Objektivs mit einer Brennweite von 2,8mm - 10,5 mm lassen sich eine Vielzahl an Anwendungsbereichen abdecken. Die 600 TV-Linien sorgen für überragend scharfe Bilder.

Leistungsfähige Technik

Der MDCB-311PA verfügt zudem über eine integrierte Bewegungserkennung. Bis zu vier Detektionszonen lassen sich einrichten. Zudem ist es möglich, Privatzonen zu konfigurieren, bis zu acht lassen sich einrichten.

Weitere Besonderheiten

Damit stets möglichst optimale Bilder geliefert werden, ist nicht nur die hohe Lichempfindlichkeit ein förderliches Merkmal. Eine weitere Funktion ist digitales WDR, womit unterschiedlich ausgeleuchtete Szenarien besser dargestellt werden können. Zudem ist das Zuschalten von 2D-DNR möglich. Mit dieser digitalen Funktion werden Bildstörungen verursacht durch zuwenig Licht deutlich abgeschwächt.

Bestelldaten

Bestellnummer	Produktbeschreibung
MDCB-311PA	1/3", 600 TVL, Brennweite 2.8 - 10mm, 0.3 Lux (S/W), 12/24V

Vorteile für den Errichter

Mittels des einblendbaren Menüs (OSD) lässt sich die Kamera bequem und zügig einrichten. Die kompakten Ausmaße erlauben eine diskrete Installation. Vor allem für Einsätze in Innenräumen unter schwierigsten Lichtbedingungen eignet sich die MDCB-311PA.

Technische Daten	MDCB-311PA
Videosystem	PAL / NTSC
Abtastsystem	2 :1 Interlaced
Bildsensor	1/3" CCD
Effektive Bildpunkte (H x V)	752 (H) x 582 (V)
Videoausgang	1.0Vp-p 75 Ohm BNC
Horizontale Auflösung	600 TVL
Minimale Beleuchtungsstärke	0.2 lux(F1.2, AGC on, 50 IRE)
Tag-/Nachtumschaltung	Elektronisch
Brennweite	2,8 mm - 10,5 mm
Elektronischer Shutter	1/50~1/100k
Weißabgleich	ATW/ Manual/ User/ Push/ Push lock
Rauschabstand	>50 dB
BLC	BLC / HLC / Aus
Bewegungserkennung	An / Aus : 4 Zonen
Privatzonenmaskierung	An / Aus : 8 Zonen
DNR	2D-DNR
Spannungsversorgung	12V DC / 24V AC