

MINI-DOME-FARBKAMERA ZC-D4312 NHA/ZC-D4312 PHA

Bedienungsanleitung

Kameraeinstellungen

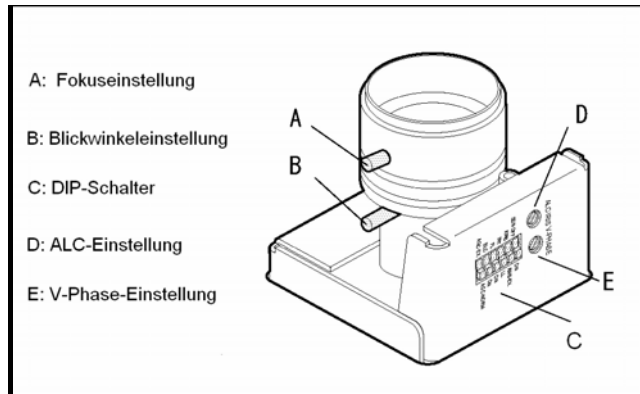

Kameraeinstellungen bei der ZC-D4312NHA/PHA

DIP-Schalterstellungen

Die Dip-Schalter ermöglichen, folgende Einstellungen vorzunehmen:
SDN-Modus (SDN / ON)

In der Stellung ON arbeitet die Kamera im Schwarzweißmodus bei schwachem Licht.

Autom. Weißabgleich (AWB / AWB.EX)

AWB: Die Kamera arbeitet im normalen automatischen Weißabgleichbereich von 2700K~11000K.

AWB EX: Die Kamera arbeitet im erweiterten automatischen Weißabgleichbereich von 2000K~18000K.

Line Lock (INT / LL)

Im LL-Modus kann man die V-Phase einstellen, um Phasendifferenzen bei der Stromversorgung auszugleichen.

Gilt nur für 24-V-Wechselstrom; andernfalls arbeitet die Kamera mit INTerner-Synchronisation.

Flimmerlos-Modus (FL / ON)

ON: Die Kamera reduziert Bildflimmern bei Neonbeleuchtung.

Gegenlichtkompensation (BLC)

In der Stellung ON verbessert diese Option die Reaktion der Kamera auf starke unerwartete Lichteffekte hinter dem Objekt.

Schwachlichtempfindlichkeit (AGC-EX)

In der Stellung EX wird die Empfindlichkeit bei schwachem Licht erhöht.

Fokus- und Blickfeldeinstellung

Mit Hilfe der Hebel seitlich an der Varifokuskamera kann man den Fokus und das Blickfeld einstellen.

TIPP: Gegebenenfalls kann man die Feinfokussierung mit Hilfe des Dome-Gehäuse vornehmen, indem man es umgedreht vor die Linse hält, um das Endergebnis zu überprüfen.

V-Phaseneinstellung

Bei Wechselstrombetrieb kann man hiermit die Phase von Kamera und Stromversorgung abgleichen.

Blendeneinstellung

Sie ist herstellereitig vorgegeben und muss im Allgemeinen nur verändert werden, um übermäßig starke Bildreflexe zu kompensieren.

Technische Daten der ZC-D4312NHA/PHA

Typ/Format	NTSC	PAL
Abtastelement	2:1 Interlace, H:15,750 kHz/V:59,94 Hz	2:1 Interlace, H:15,625 kHz/V:50 Hz
Bildelement	1/3 Zoll Interline CCD	
effektives Bildelement	768 (H) × 494 (V)	752 (H) × 582 (V)
Bildpunkte (ca.)	380.000	430.000
Auflösung (TV-Zeilen)	540 (normal)	
minimale Beleuchtung	1,4 lx bei F1,4	
Rauschabstand	50 dB	
AGC.EX-Verstärkung	30 dB	
AGC-Vorgabeverstärkung	26 dB	
Gegenlichtkompensation	zentraler Bereich für automatische Blende	
Belichtungssteuerung	DC Auto IRIS-Antrieb	
Synchronisationssystem	intern / Line Lock	
Line Lock (Phasenjustierung)	0°~270°	
Line Lock (Frequenzbereich)	60 Hz ± 1 Hz	50 Hz ± 1 Hz
Gamma-Kompensation	0,45	
Videoausgabe	1,0 Vpp, 75 Ohm unausgeglichen	
Weißabgleich	automatischer Weißabgleich	
AWB-Normalbereich	2700K - 11000K	
AWB.EX-Bereich	2000K - 18000K	
Spannungsbereich	Wechselstr.: 24 V ± 20% oder Gleichstr.: 12 V -10% +20%	
Leistungsaufnahme	4W	
Betriebstemperatur	-10°C bis +50°C	
Lagertemperatur	-20°C bis +60°C	
Abmessungen	120(φ)mm x 100(H)mm	
Gewicht	350g	

Technische Daten der Linse

Fokusslänge	3,3~12 mm
F-Nr.	F1,4
Blendenbereich	F1,4~F360
minimaler Objektstand	0,5m
Blickfeld	diagonal 125.7°~29.9° horizontal 89.8°~23.9° vertikal 63.6°~17.9°
Lintentyp	Aspherical



English

Disposal of your old appliance

1. When this crossed-out wheeled bin symbol is attached to a product it means the product is covered by the European Directive 2002/96/EC.
2. All electrical and electronic products should be disposed of separately from the municipal waste stream via designated collection facilities appointed by the government or the local authorities.
3. The correct disposal of your old appliance will help prevent potential negative consequences for the environment and human health.
4. For more detailed information about disposal of your old appliance, please contact your city office, waste disposal service or the shop where you purchased the product.

Français/French

Élimination de votre ancien appareil

1. Ce symbole, représentant une poubelle sur roulettes barrée d'une croix, signifie que le produit est couvert par la directive européenne 2002/96/EC.
2. Tous les produits électriques et électroniques doivent être éliminés séparément de la chaîne de collecte municipale des ordures, par l'intermédiaire des installations de collecte prescrites et désignées par le gouvernement ou les autorités locales.
3. Une élimination conforme aux instructions aidera à réduire les conséquences négatives et risques éventuels pour l'environnement et la santé humaine.
4. Pour plus d'informations concernant l'élimination de votre ancien appareil, veuillez contacter votre mairie, le service des ordures ménagères ou encore le magasin où vous avez acheté ce produit.

Deutsch/German

Entsorgung von Altgeräten

1. Wenn dieses Symbol eines durchgestrichenen Abfallimers auf einem Produkt angebracht ist, unterliegt dieses Produkt der europäischen Richtlinie 2002/96/EC.
2. Alle Elektro- und Elektronik-Altgeräte müssen getrennt vom Hausmüll über die dafür staatlich vorgesehenen Stellen entsorgt werden.
3. Mit der ordnungsgemäßen Entsorgung des alten Geräts vermeiden Sie Umweltschäden und eine Gefährdung der persönlichen Gesundheit.
4. Weitere Informationen zur Entsorgung des alten Geräts erhalten Sie bei der Stadtverwaltung, beim Entsorgungsamt oder in dem Geschäft, wo Sie das Produkt erworben haben.

Italiano/Italian

INFORMAZIONE AGLI UTENTI

Ai sensi dell'art. 13 del Decreto Legislativo 25 luglio 2005, n. 151 "Attuazione delle direttive 2002/95/CE, 2002/96/CE e 2003/108/CE, relative alla riduzione dell'uso di sostanze pericolose nelle apparecchiature elettriche ed elettroniche, nonché allo smaltimento dei rifiuti"

Il simbolo del cassonetto barrato riportato sull'apparecchiatura o sulla sua confezione indica che il prodotto alla fine della propria vita utile deve essere raccolto separatamente dagli altri rifiuti.

La raccolta differenziata della presente apparecchiatura giunta a fine vita è organizzata e gestita dal produttore. L'utente che vorrà disfarsi della presente apparecchiatura dovrà quindi contattare il produttore e seguire il sistema che questo ha adottato per consentire la raccolta separata dell'apparecchiatura giunta a fine vita.

L'adeguata raccolta differenziata per l'avvio successivo dell'apparecchiatura dismessa al riciclaggio, al trattamento e allo smaltimento ambientalmente compatibile contribuisce ad evitare possibili effetti negativi sull'ambiente e sulla salute e favorisce il reimpiego e/o il riciclo dei materiali di cui è composta l'apparecchiatura. Lo smaltimento abusivo del prodotto da parte del detentore comporta l'applicazione delle sanzioni amministrative previste dalla normativa vigente.

Polski/Polish

Utylizacja starych urządzeń

1. Kiedy do produktu dołączony jest niniejszy przekreślony symbol kołowego pojemnika na śmieci, oznacza to, że produkt jest objęty europejską dyrektywą 2002/96/EC.
2. Wszystkie elektryczne i elektroniczne produkty powinny być utylizowane niezależnie od odpadów miejskich, z wykorzystaniem przeznaczonych do tego miejsc składowania wskazanych przez rząd lub miejscowe władze.
3. Właściwy sposób utylizacji starego urządzenia pomoże zapobiec potencjalnie negatywnemu wpływowi na zdrowie i środowisko.
4. Aby uzyskać więcej informacji o sposobach utylizacji starych urządzeń, należy skontaktować się z władzami lokalnymi, przedsiębiorstwem zajmującym się utylizacją odpadów lub sklepem, w którym produkt został kupiony.

Português/Portuguese

Eliminação do seu antigo aparelho

1. Quando este símbolo de latão cruzado estiver afixado a um produto, significa que o produto é abrangido pela Directiva Europeia 2002/96/EC.
2. Todos os produtos eléctricos e electrónicos devem ser eliminados separadamente da coleta de lixo municipal através de pontos de recolha designados, facilitados pelo governo ou autoridades locais.
3. A eliminação correcta do seu aparelho antigo ajuda a evitar potenciais consequências negativas para o ambiente e para a saúde humana.
4. Para obter informações mais detalhadas acerca da eliminação do seu aparelho antigo, contacte as autoridades locais, um serviço de eliminação de resíduos ou a loja onde comprou o produto.

Español/Spanish

Cómo deshacerse de aparatos eléctricos y electrónicos viejos

1. Si en un producto aparece el símbolo de un contenedor de basura tachado, significa que éste se acoge a la Directiva 2002/96/EC.
2. Todos los aparatos eléctricos o electrónicos se deben desechar de forma distinta del servicio municipal de recogida de basura, a través de puntos de recogida designados por el gobierno o las autoridades locales.
3. La correcta recogida y tratamiento de los dispositivos inservibles contribuye a evitar riesgos potenciales para el medio ambiente y la salud pública.
4. Para obtener más información sobre cómo deshacerse de sus aparatos eléctricos y electrónicos viejos, póngase en contacto con su ayuntamiento, el servicio de recogida de basuras o el establecimiento donde adquirió el producto.



The CE Marking is a Directive Conformity mark of the European Union (EU).

MINI-DOME-KAMERA Modellreihe ZC-D4000

Gehäuseinstallationsanleitung

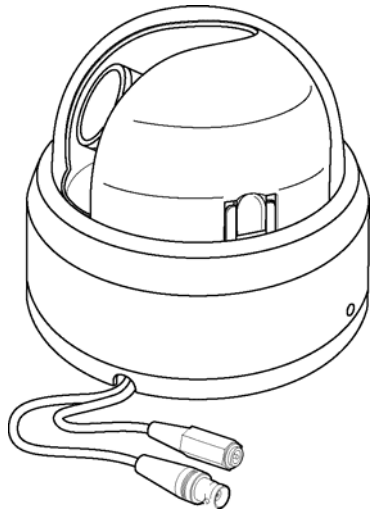

Vorsichtsmaßnahmen

- Versuchen Sie nicht, das im Dome befindliche Kameramodul zu demontieren. Im Inneren des Kameramoduls gibt es keine benutzerseitig zu wartenden Teile. Überlassen Sie alle Wartungsarbeiten qualifiziertem Servicepersonal.
- Behandeln Sie die Kamera mit Sorgfalt. Achten Sie darauf, dass sie nicht fallengelassen oder geschüttelt wird. Bei unsachgemäßer Handhabung oder Lagerung können Schäden an der Kamera auftreten.
- Richten Sie die Kamera weder während noch außerhalb des Betriebs direkt auf die Sonne. Seien Sie besonders vorsichtig, wenn Sie die Kamera in der Nähe von Scheinwerfern oder anderen hellen Lichtquellen und lichtreflektierenden Objekten benutzen.
- Halten Sie beim Betrieb der Kamera die angegebenen Werte für Temperatur, Luftfeuchtigkeit und Stromversorgung ein. Beachten Sie bitte die umseitigen Hinweise zu den Umgebungsbedingungen.

Verfahrensweisen bei der Gehäusemontage

Es gibt drei Möglichkeiten, das Dome-Gehäuse zu montieren und zu fixieren:

A: Oberflächenmontage mittels Schrauben

B: Oberflächenmontage mittels optionalem Schnellinstallationsatz

Hinweis: Verwenden Sie stets die beiliegende Schablone.

Lieferumfang

Zusätzlich zu dieser Installationsanleitung:

- 1 × Torx-Schraubendreher
- 3x D5-Befestigungsschrauben
- 3x Dübel
- T6-Befestigungsschraube
- 1/2" Cable Entry Grommet
- 3/4" Cable Entry Grommet

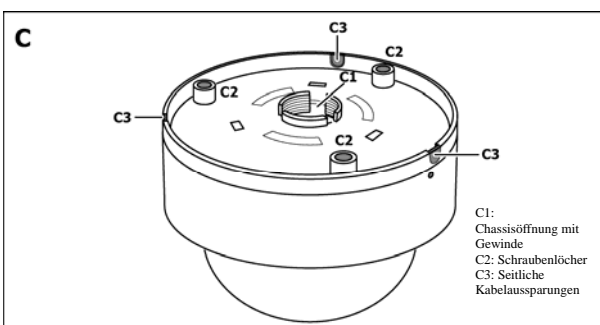
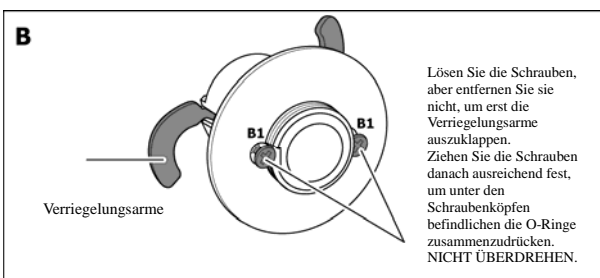
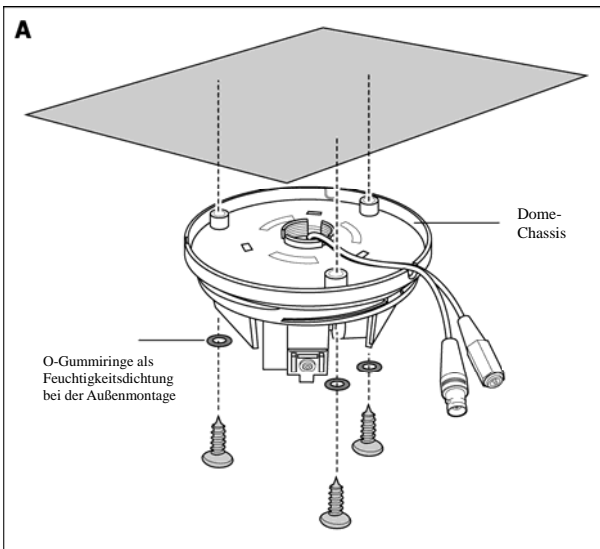

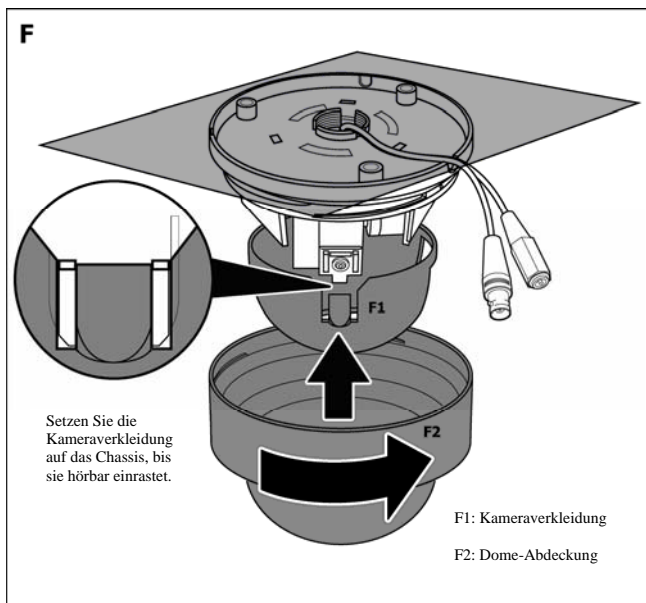
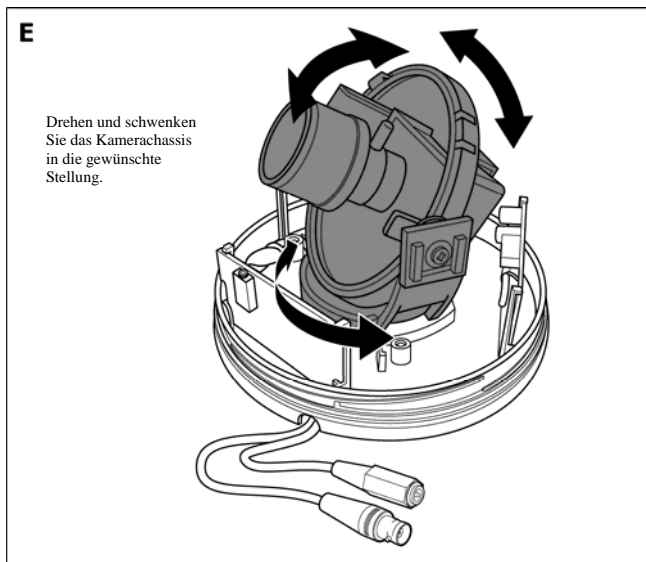
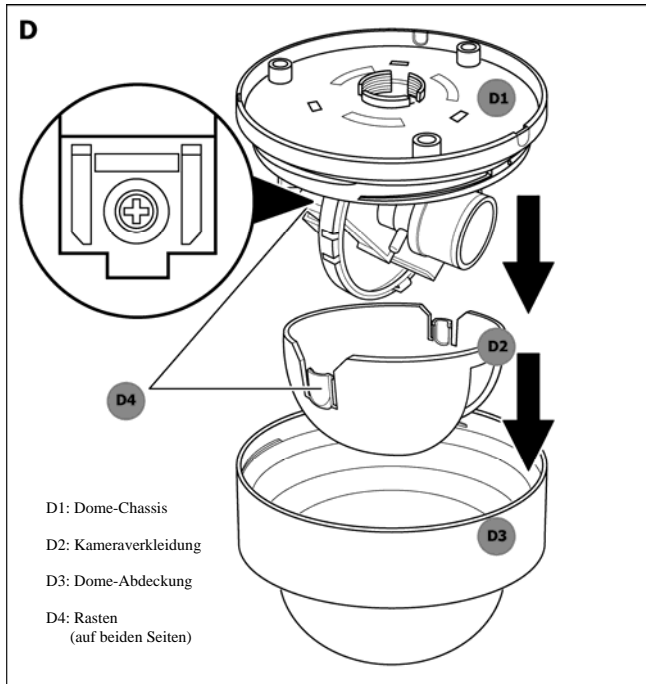

Montage des Dome-Gehäuses

1. Entfernen der Dome-Abdeckung und der Kameraverkleidung

Drehen Sie die Dome-Kuppel entgegen dem Uhrzeigersinn und ziehen Sie sie vom Dome-Chassis ab. Entfernen Sie die Kameraverkleidung, indem Sie sie von den beiden Rasten (D4) im Kamerachassis lösen (siehe Abb. D)

2. Markieren und Vorbereiten des Montagebereichs mittels Schablone

Diese Anleitung soll dazu dienen, die IP- und NEMA-Nennwerte unabhängig vom jeweiligen Montageverfahren einzuhalten. Deshalb bleiben alle Befestigungsstellen so lange versiegelt, bis sie gebraucht werden. Falls der Dome an einer Decke oder Wand montiert werden soll, benutzen Sie die Schablone, um das mit "T5" markierte Loch auszuschneiden.

3. Herstellen der benötigten Kabelöffnungen

Öffnen Sie mit einem scharfen Messer oder einer Zange die seitlichen Kabeldurchführungen (C3) in der erforderlichen Größe. Achten Sie beim Umgang mit Messern und Zangen darauf, sich nicht zu verletzen oder die Kamera zu beschädigen.

4. Anbringen des Dome-Gehäuses

Verwenden Sie eines der beschriebenen Montageverfahren (Verfahrensweisen bei der Gehäusemontage), um den Dome zu befestigen.

5. Herstellen der Anschlüsse

Alle Drähte müssen an der Schaltplatine im Dome-Chassis angeschlossen werden. Nachdem Sie das Gehäuse korrekt montiert haben, schließen Sie die Video- und Stromkabel an den Anschlüssen G1 und G2 an.

Eine Servicebuchse ermöglicht den vorübergehenden Videoanschluss beim Fokussieren der Kamera.

Wichtig: Benutzen Sie nur ein zertifiziertes Klasse-2-Netzteil.

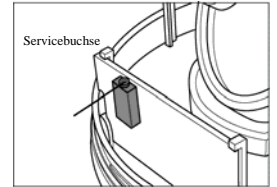

6. Einrichten der Kameraposition

Um die Kamera auszurichten, drehen und schwenken Sie das Kamerachassis (siehe Abb. E)

7. Anbringen der Kameraverkleidung

Setzen Sie die Kameraverkleidung vorsichtig (F1) so auf das Kamerachassis, dass sie hörbar einrastet (siehe Abb. F) und die Kameralinse nicht verdeckt.

8. Anbringen der Dome-Abdeckung

Bringen Sie die Dome-Abdeckung (F2) wieder an und drehen Sie sie fest (siehe Abb. F). Sichern Sie das gesamte Gehäuse mit der mitgelieferten T6-Schraube (siehe Abb. G).

9. Installation des Schnellmontagesatzes (optional; siehe Abb. H)

a. Richten Sie mit einem Schraubendreher die beiden Verriegelungsarme am Schnellmontageadapter richtig aus.

b. Führen Sie die Kabel durch den Schnellmontageadapter (H1) und befestigen Sie ihn am Dome-Gehäuse.

c. Befestigen Sie die Kamera mit Hilfe des Gewindes am Schnellmontageadapter.

